

GS 400 Serie

Universal-Controller



- >> über Ethernet-Schnittstelle steuer- und konfigurierbar
- >> 4 getrennt steuer- und triggerbare Ausgänge
- >> max. Impulsstrom 10A pro Kanal
- >> sehr kompakt und flexibel einsetzbar
- >> anpassbare Parameter
- >> für Dauer-, Schalt- und Blitzbetrieb



Controller GS 420



Anschlüsse GS 420

Technische Daten

Ausgangskanäle	4, einzeln steuerbar
Max. Impulsstrom	10A pro Kanal
Max. Dauerstrom	2A pro Kanal
Impulsdauer	20µs bis 999ms in 20µs Schritten, 1µs bis 999ms in 1µs Schritten (F-Version)
Impulsverzögerung	20µs bis 999ms in 20µs Schritten, 3µs bis 999ms in 1µs Schritten (F-Version)
Trigger Eingang	2 opto-isolierte digitale Eingänge (5-24V)
Steuerung	Ethernet
Abmessungen (B/H/T)	ca. 90 x 31 x 104mm
Gewicht	ca. 240g
Gehäuse	Aluminium
Ausgangsspannung	0 bis 47V (abhängig von Eingangsspannung)
Spannungsversorgung	12 bis 48V (geregelt), muss mindestens 1V höher als Ausgangsspannung sein

Maße

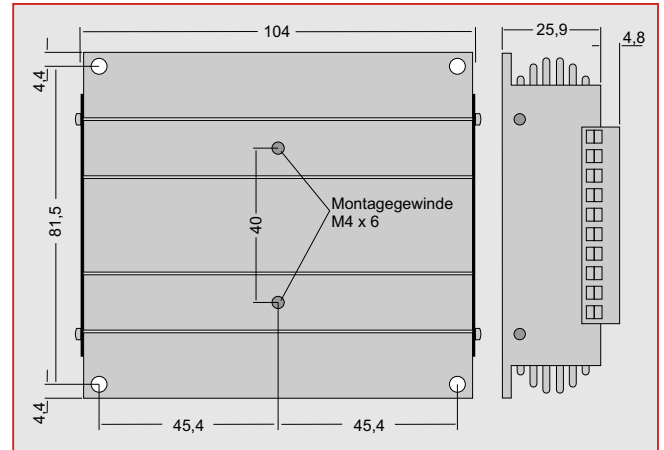

Steuerung

Die Steuerung und Konfiguration der Controller der **GS 400 Serie** kann mittels der Ethernet-Schnittstelle* auf drei Arten erfolgen:

- über das integrierte Web-Interface
- mittels der Steuerungssoftware für Windows Betriebssysteme
- per Befehlsätzen über TCP/IP oder UDP

Folgende Parameter können hiermit für jeden einzelnen Kanal gesetzt werden:

- max. Konstantstrom der angeschlossenen Leuchte
- Betriebsmodus (Dauerbetrieb, Schaltbetrieb, Blitzbetrieb)
- Helligkeit (in Prozent vom eingestellten Strom)
- Impulsverzögerung
- Impulsdauer

Diese Werte werden in den nicht flüchtigen Speicher geschrieben, so dass diese nach einem Stromverlust erhalten bleiben.

* Die IP-Adresse kann entweder fest am Controller eingestellt werden, oder von einem DHCP-Server bezogen werden.

Versionsunterschiede GS 4xx und GS 4xxF

Der Controller **GS 420F** ist eine „schnelle“ Version mit anderen Einstellbereichen für kürzere Impulsdauer und Impulsverzögerung, mit feinerer Abstufung (siehe techn. Daten).

Anschlüsse

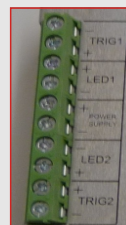

Schraubanschlüsse der GS 400 Serie

für die Versorgungsspannung, die Leuchten (je ein Anschluss pro Kanal) und die Triggereingänge (je ein Triggereingang pro Kanal)



Ethernet-Anschluss des GS 420 und GS 420F

zum Anschluss eines Standard-Ethernet-Kabels mit RJ45-Stecker

Bestellnummern

Bestellnummer	Einheit	Bezeichnung
S520-0420	Stück	Controller GS 420
S520-0420-F	Stück	Controller GS 420F
Zubehör	Einheit	Bezeichnung
S520-1	Stück	DIN-Rail-Kit für GS-Controller Serie

Weiteres Zubehör finden Sie in unserem Zubehör-Katalog.

Zubehör



DIN-Rail-Kit für GS-Controller Serie

Montagekit zur Anbringung der Controller der GS-Serie an DIN-Schienen

Hinweis auf alternative Produkte

Die Controller **GS 610** und **GS 610F** sind alternativ mit einer RS232 Schnittstelle verfügbar.

Zweikanalige Controller sind als **GS 500(F)** und **GS 520(F)** mit Ethernet-Schnittstelle erhältlich.

technische Änderungen vorbehalten



Sicherheitshinweis!

LED-Lichtsysteme können sehr intensive Strahlung erzeugen, die bei unsachgemäßer Verwendung ggf. die Augen schädigen können. Mit ungeschützten Augen nicht direkt in die Lichtkegel blicken! Ggf. Augenschutz benutzen!

Büchner Lichtsysteme GmbH

Uzstrasse 2 Tel.: +49 (0)8293 | 909 112
D-86465 Welden Fax: +49 (0)8293 | 909 111

E-mail: info@buechner-lichtsysteme.de
Web: www.buechner-lichtsysteme.de

www.imaging-light-technology.com

IMAGING LIGHT TECHNOLOGY
BÜCHNER